



Ministerie van Justitie

Креирање процеси

Обука за процедури, II дел
МАТРА проект зајакнување и
имплементирање на ЈВФК

Експерт Олаф Мосинкоф



Дел II, стратешко ниво

1. контролна околина
2. владеење & контрола
3. анализа на процес (намери и цели)
4. вршење мониторинг
5. Задачи / групна активност: опишете го контекстот на Вашата институција

Опишување на процес



Ministerie van Justitie

Различно ниво / различен фокус

Опишување:	Ниво:
1. Анализа на процес (мисија, општи и оперативни цели)	стратешко
2. Детален тек на процес (пишана процедура, распоред, flowchart)	тактичко
3. Работни и системски инструкции (прирачник, инструкција, најчесто поставувани прашања)	оперативно



Контролна околина

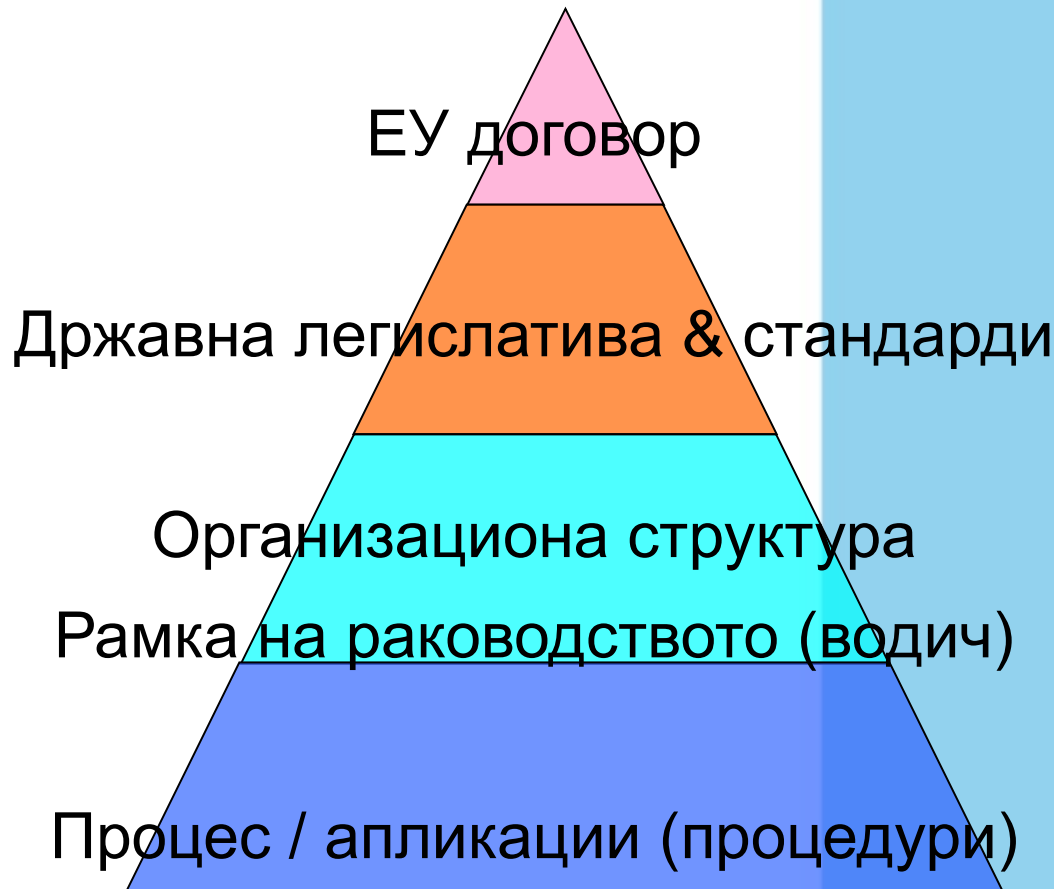

Точка на гледиште

стратешка

цели на политики



тактичка

цели на планирање



оперативна

произведување output

Оценување
на
резултати

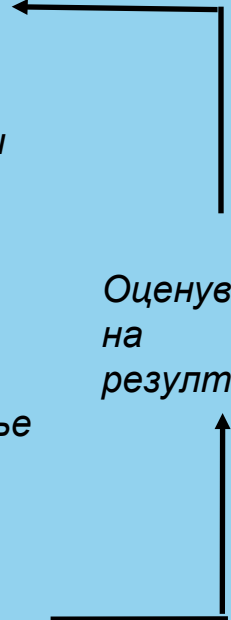

Владеење & Контрола

Чекор 1:

Да се оправда корисноста и потребата од предложените политики (одговорете на трите главни прашања)

Чекор 2:

Да се преведат целите во конкретни оперативни цели и/или правење договори за извршните организации

Главни прашања во врска со буџетот

- Што ќе постигнеме?
- Што ќе правиме?
- Колку ќе чини?

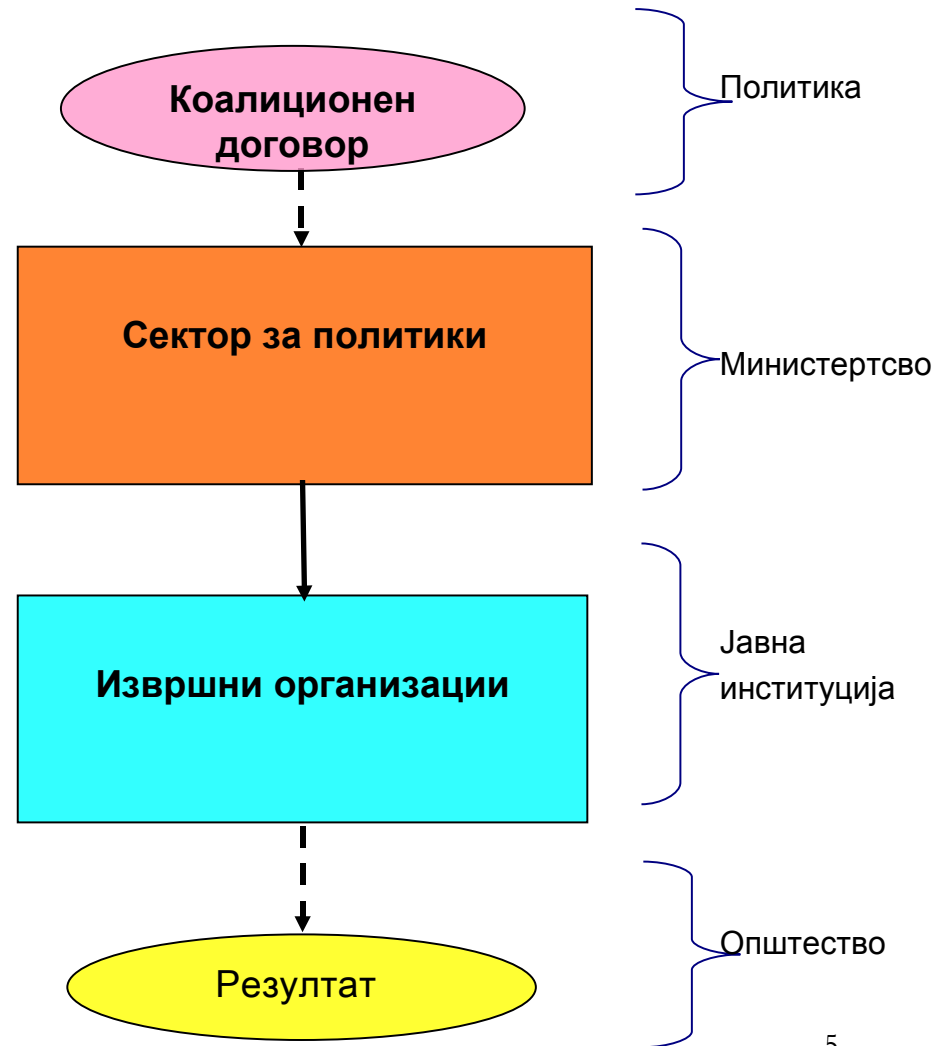

Владеење & Контрола

Чекор 3:

Испитување дали доставениот резултат (output) има позитивно учество на оперативните цели.

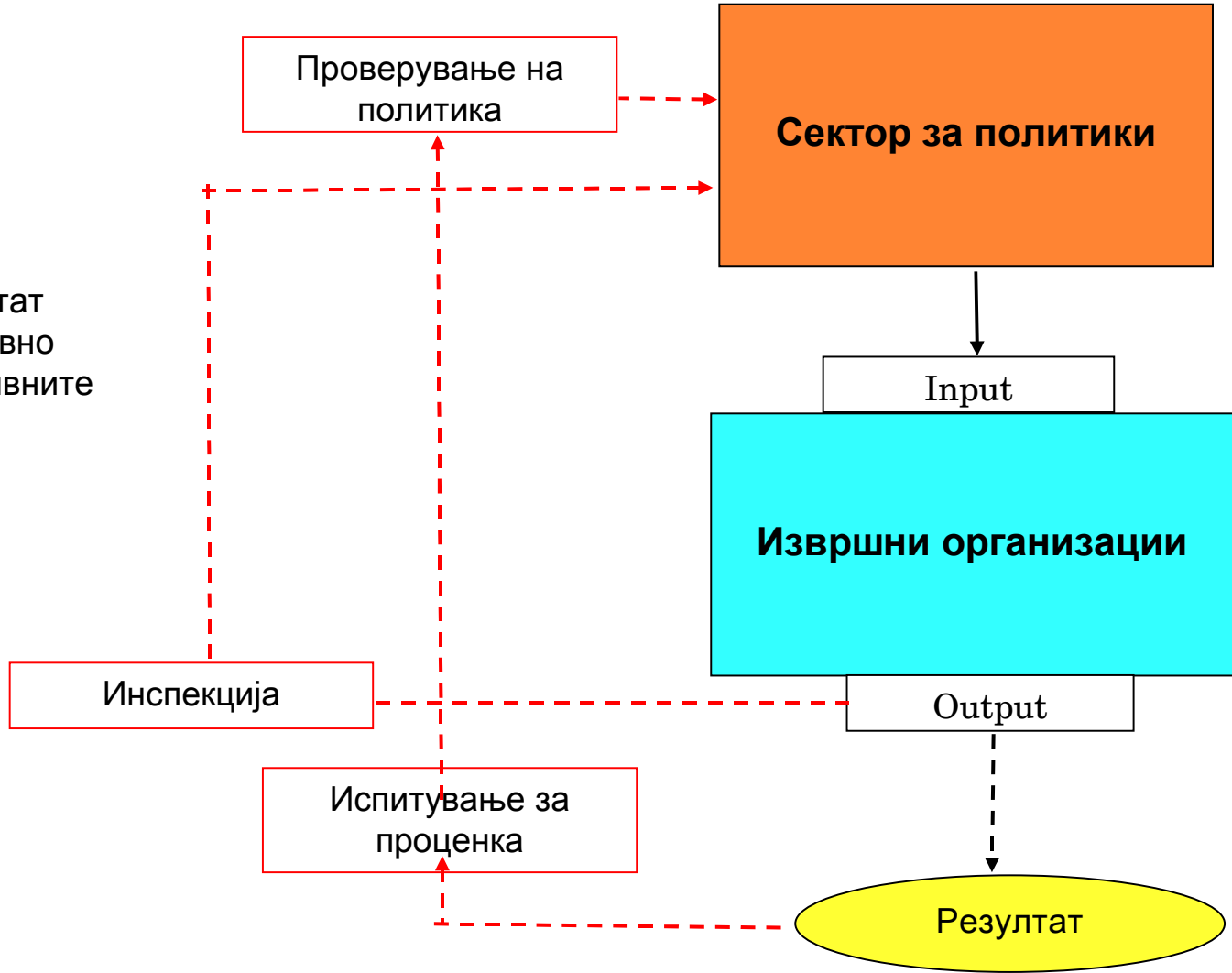

Владеене & Контрола

Чекор 4:

Дали создавањето на output е направено ефикасно?

Чекор 5:

Дали резултатот е посакуван и е според доставениот резултат (поврзан со целта на политиките)?

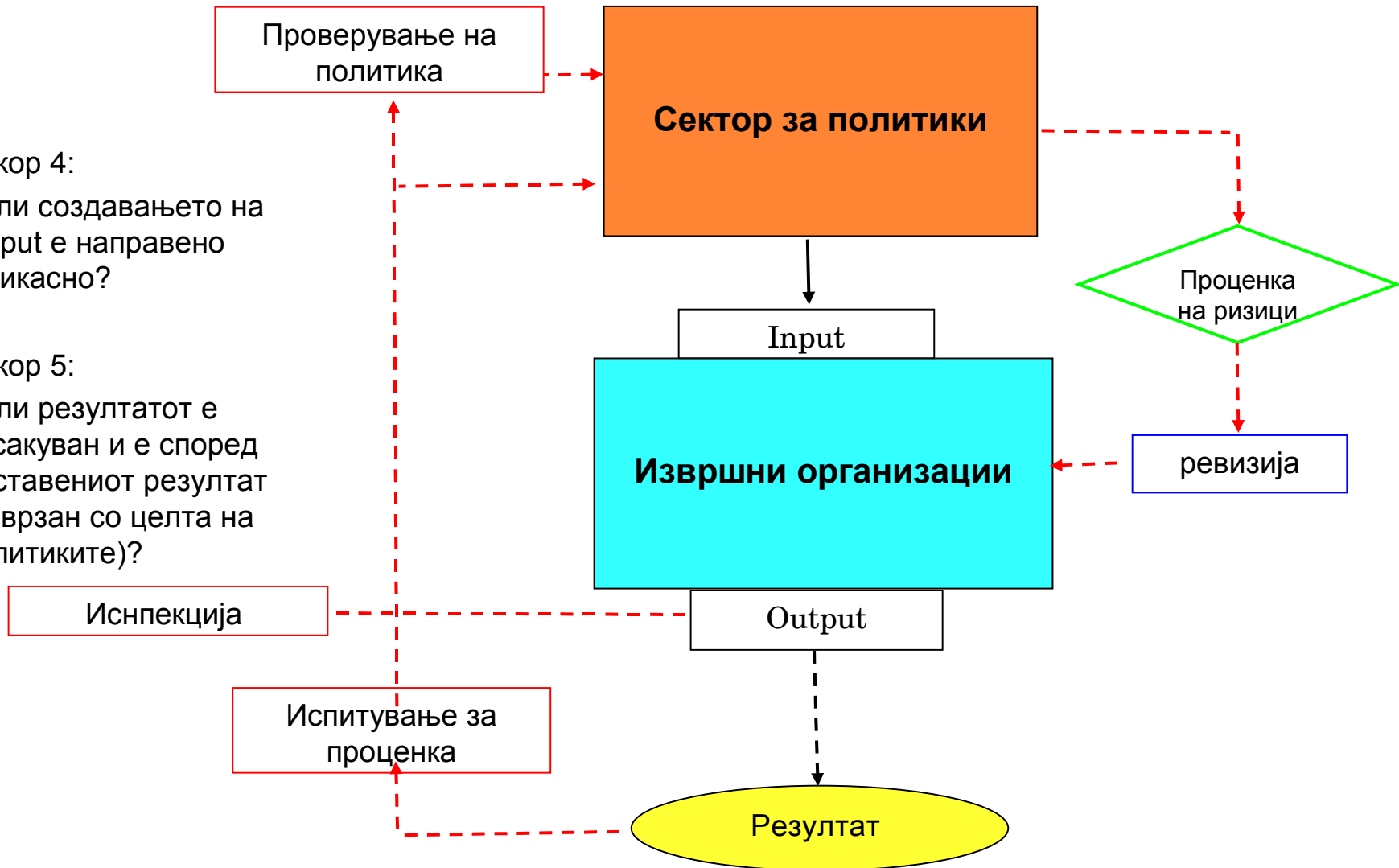

Владеење & Контрола



Групна задача

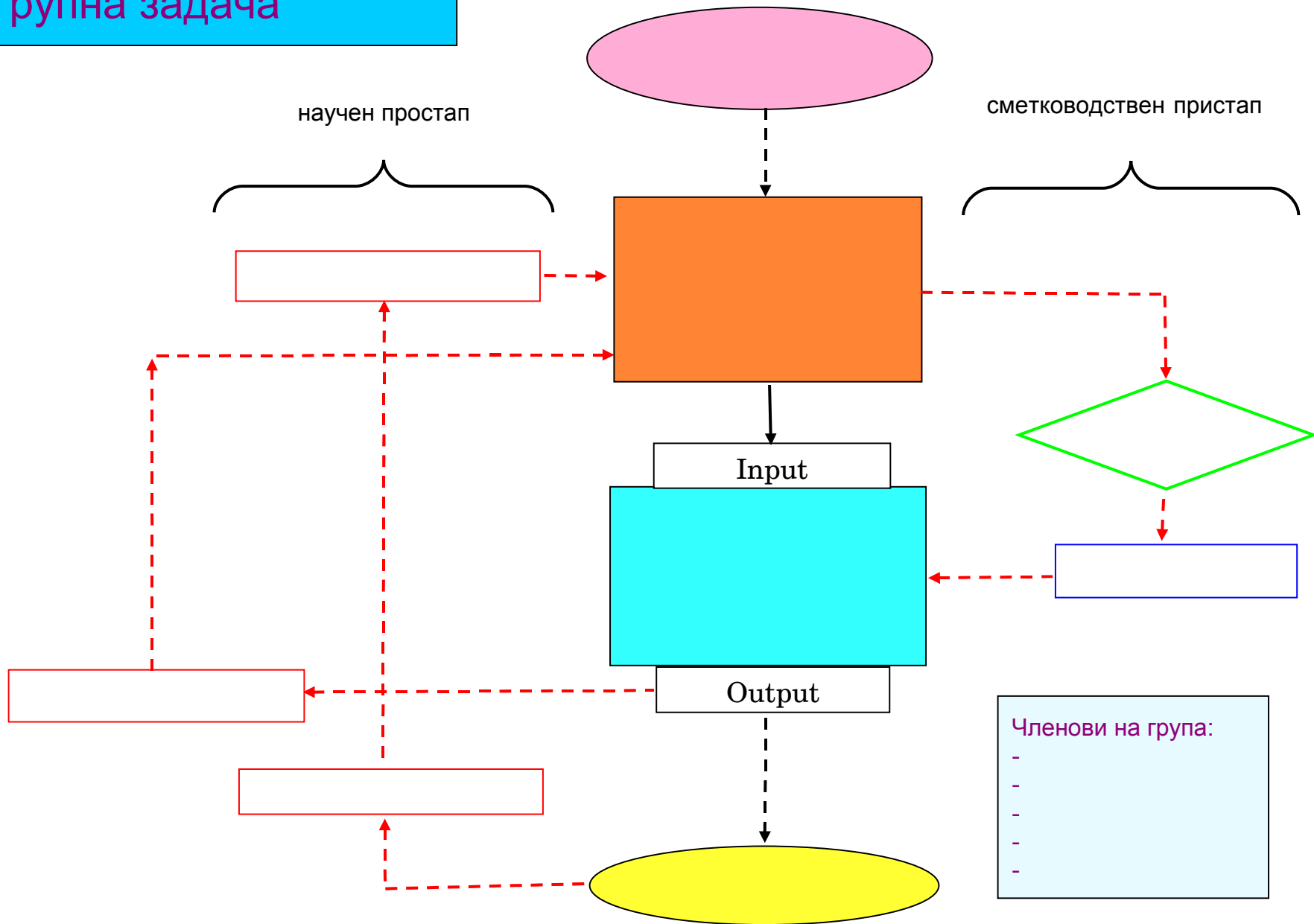



Задача / групна активност (користење на форматот)

4. внесете ги партнерите и акционерите во Вашата институција.
5. опишете каков тип на инструменти за евалуација и ревизија се користени (benchmark, истражување, сертификарање, преглед, професионална инспекција, истражување итн.)

Поврзување на организација и процеси



Ministerie van Justitie

Постои врска со мисија, цели, владеење, буџетска структура, личен капацитет, производи и проценка на ризици

организационен дијаграм

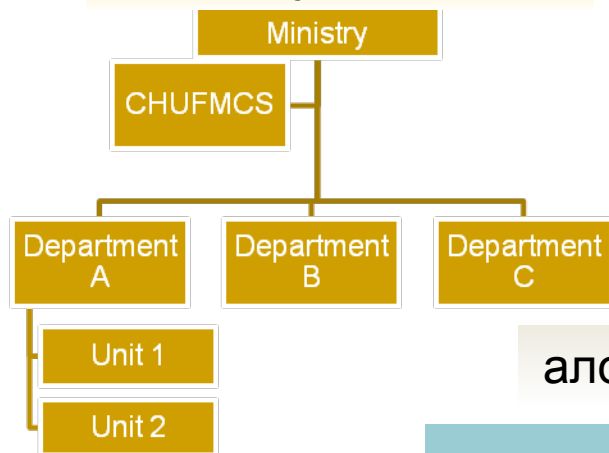

дијаграм на процес

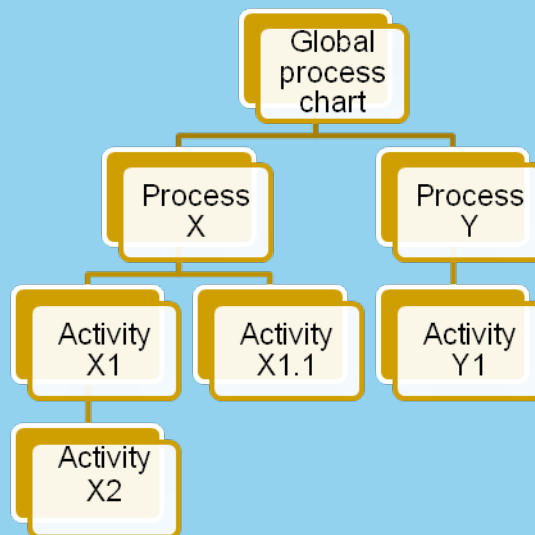

алокација на извори

	Process X	Process Y
Одд. 1	Активност X1	Активност Y1
Одд. 2	Активност X2	
Итн.		

Организационен дијаграм



Ministerie van Justitie

Формална организација (хиерархија)

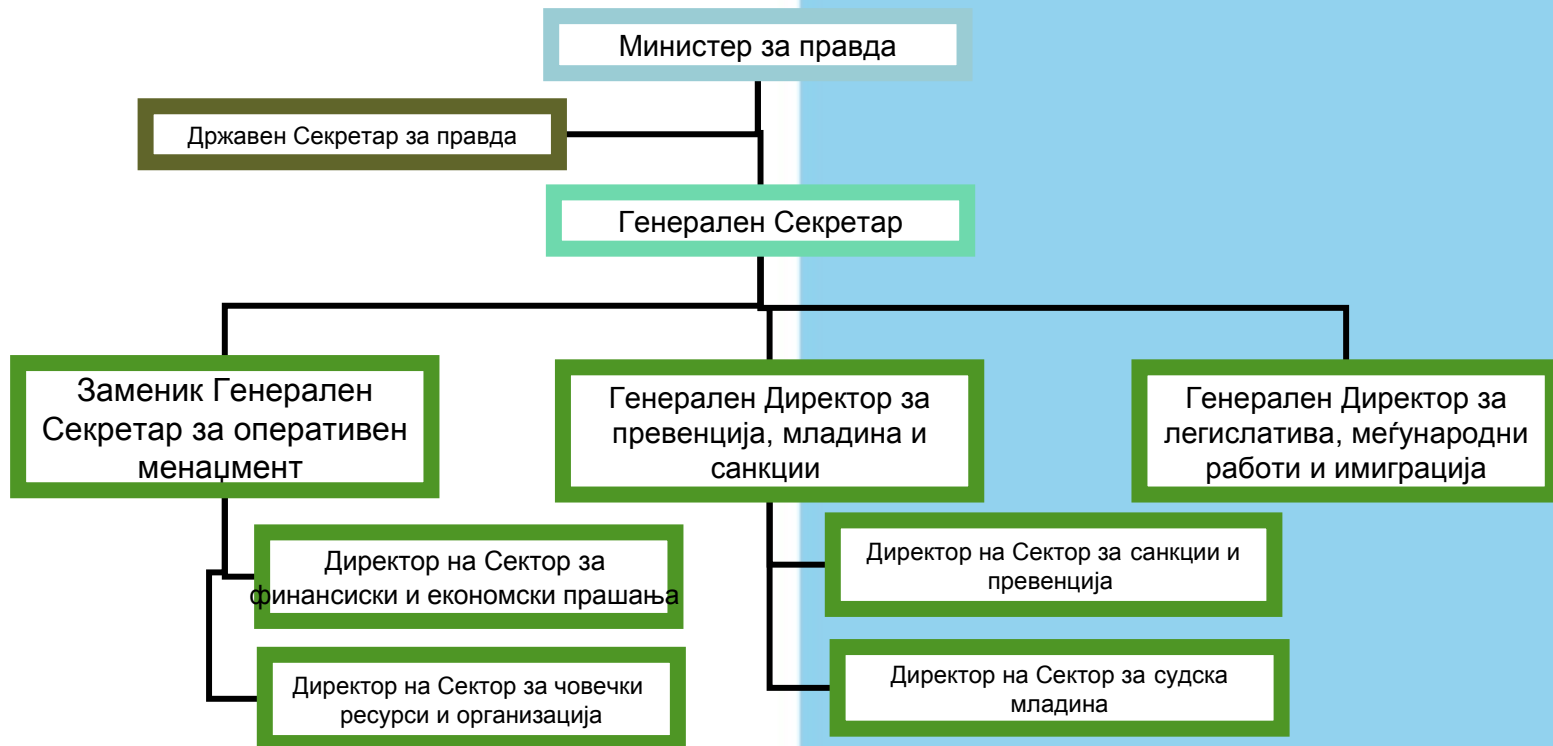

Анализа на процес



Ministerie van Justitie

Општи цели поделени на оперативни цели

- Општата цел (ОЦ) индицира во која насока треба да се промени општеството.
- Целта исто така е поделена на една или повеќе оперативни цели (ОЦ) преку користење на правни термини, причински формулации и индикатори за мерење (индикатори на извршување).

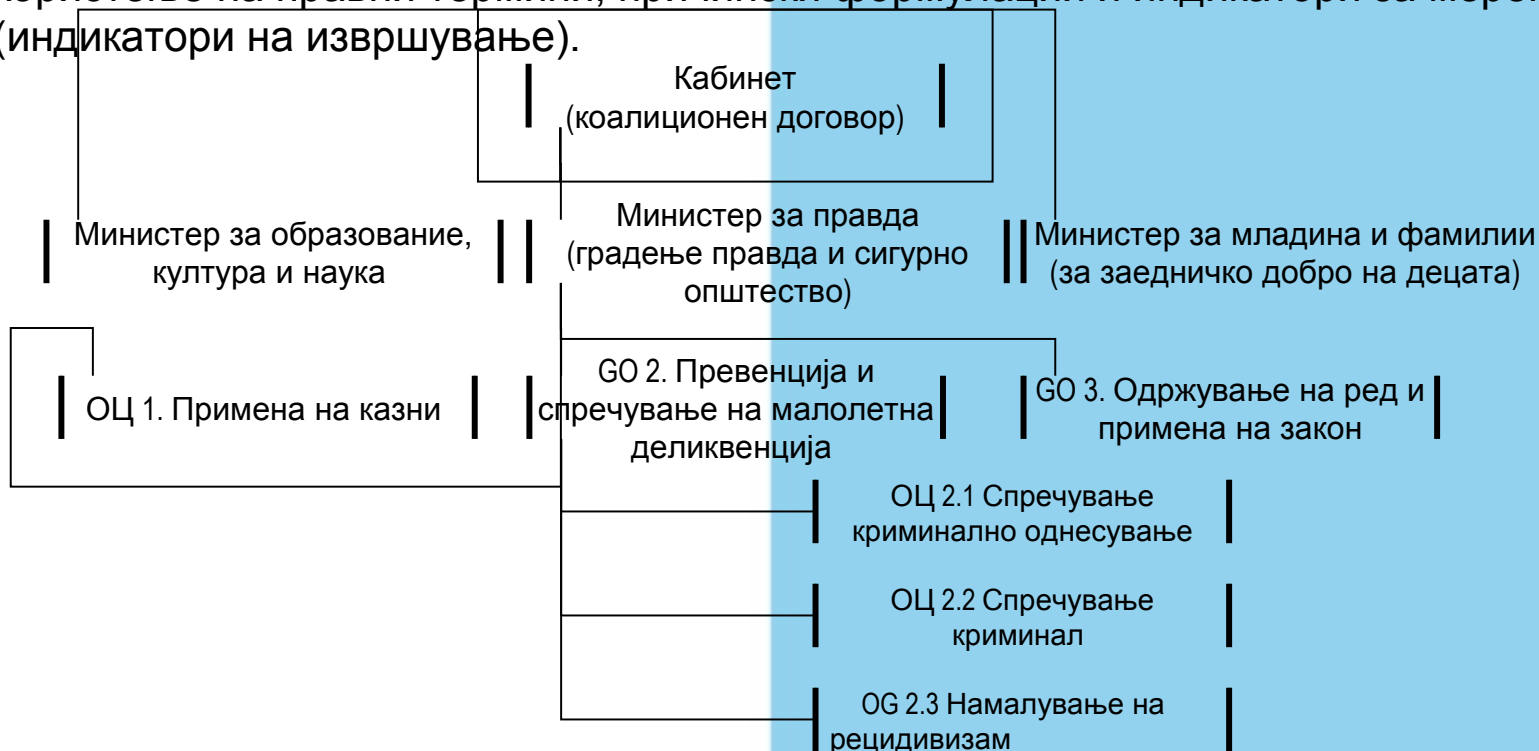

Разложување на оперативни цели во инструменти и актери



Ministerie van Justitie



Разложување на оперативни цели во инструменти и актери

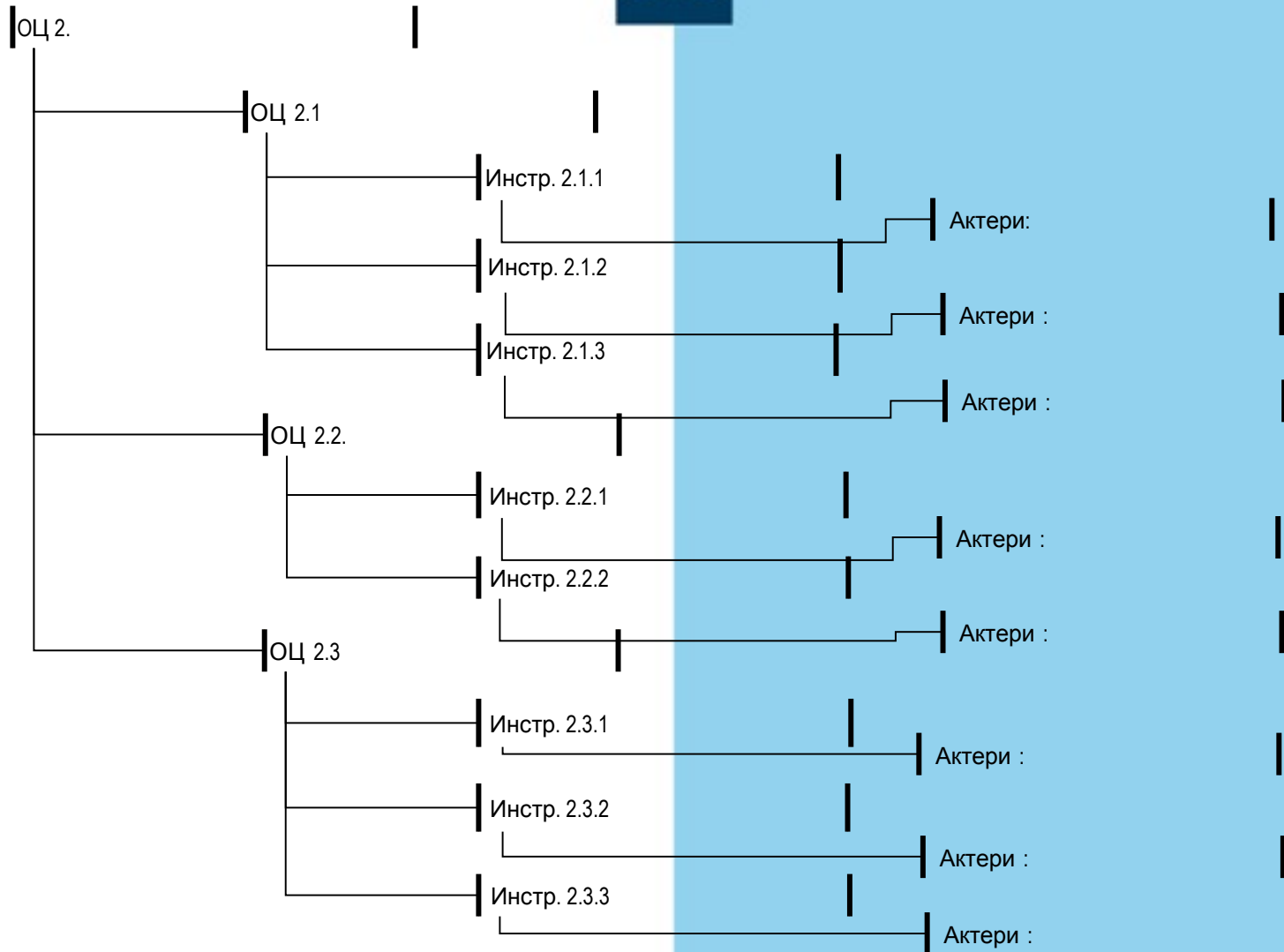



Задача / групна активност (користење на формат)

4. за Вашата организација внесете ги општата цел, оперативната цел, инструментите и актерите.
5. опишете ја разликата (празнината) помеѓу личната хиерархија и процесите за да се реализираат оперативните цели.

Мониторинг на извршување



Ministerie van Justitie

на секое ниво на владеење и контрола

	Министерство за правда Примена на закон, борба со криминал и тероризам	Индикатори на извршување
Стратешка (цел) (евалуација)	Промена на криминално однесување	Процент на осудени во однос на група (популација) Стапка на рецидивизам после три години
Тактичка (цел)	Програма за рехабилитација	Намалување на процентот по број на осуденици
Оперативен (резултат)	Обука / работилници	Број на успешно завршени обуки Програма за грижата потоа за поранешни криминалци

Мониторинг на извршување



Ministerie van Justitie

на секое ниво на владеење и контрола

	Министерство за финансии Процес на буџетирање	Индикатори на извршување
Стратешка (цел) (евалуација)	Буџетски правила (правила за мандат и ефикасност)	Стабилни сметководствени декларации (вклучувајќи и ревизорско мислење)
Тактичка (цел)	Основна финансиска линија (осигурување квалитет) Стабилен сметководствен и информационален систем	Систем на централно планирање и контрола Ревизии на планирање, извршување и мониторинг
Оперативен (резултат)	Стандардни процедури Поделба на должности Контролни мерки	Без надминување на буџет Законски трошоци и обврски Сигурни (внатрешна контрола) извештаи

Мониторинг на извршување



Ministerie van Justitie

Членови на група:

-
-
-
-
-

	Институција [назив] [одбран] процес	Индикатори на извршување
Стратешка (цел) (евалуација)		
Тактичка (цел)		
Оперативен (резултат)		



Задача / групна активност (користење на формат)

- да се даде краток опис на секое ниво за индикаторите на извршување за министерството во кое работите.

Анализа на ризици за активностите



Ministerie van Justitie

- Анализа на ризици: проценка и на веројатност и на ефект/влијание
- Заедно го одредуваат ризикот.

Веројатност	Висока	Средно	Високо
	Ниска	Ниско	Средно
		Мало	Големо
		Ефект/влијание	



Апетитот за ризик е важен за намалување на контролните задачи.
Прифаќањето на апетитот за ризик бара посветеност на највисоко ниво.

Стратегиите да се носат со ризиците:

Толерирање: прифаќање ризик (да не се превземаат активности)

Постапување: дизајнирање и имплементирање на контролни мерки
за да се намалат ризиците

Завршување: прекин на извршување на активноста што
предизвикува ризик

Трансфер: надворешна соработка (пр. користење само
сертифицирани тела или корисници)

На јасен начин да се дефинираат контролни мерки, пожелно е да се
раздвојат стратешко, тактичко и оперативно ниво.

Управување со контроли



Ministerie van Justitie

	Министерство за финансии Процес на буџетирање	Индикатори на извршување	Анализа на ризици	Контролни мерки
Стратешка (цел) (евалуација)	Буџетски правила (ефикасност)	Стабилни сметководствени декларации (вклучувајќи и ревизорско мислење)	Професионален интегритет Прифаќање правила	Прашалници за етички вредности Промена на работа
Тактичка (цел)	Основна финансиска линија (осигурување квалитет)	Централно планирање и контролен систем Ревизии на планирање, извршување и мониторинг	Знаење и усогласеност со стандарди, норми и правила.	Барања за образование Процедури Компетентност Ревизија
Оперативен (резултат)	Стандардни процедури Поделба на должности Контролни мерки	Без надминување на буџет Законски трошоци и обврски Сигурни (внатрешна контрола) извештаи	Недостаток на буџети Доцни плаќања	Стандардни извештаи Мониторинг Работен тек на систем Авторизирање

Управување со контроли



Ministerie van Justitie

	Институција / процес	Индикатори на извршување	Анализа на ризици	Контролни мерки
Стратешка (цел) (евалуација)				
Тактичка (цел)				
Оперативен (резултат)				



Задача / групна активност (користење на формат)

- опишете го управувањето со контроли на секое ниво, ова значи процесот, индикаторите на извршување, анализата на ризици и контролните мерки (сè во врска со Вашата институција).



- Дали има прашања или точки на интерес?
- следна мисија: сите дадени задачи треба да бидат обработени за секоја институција. Резултатот ќе се дискутира во групи на поврзани институции.